

Batch Mill / Moinho de Cesto



O **Batch Mill** é usado onde a rápida transição entre cores, fórmulas e tipos de produtos são o procedimento padrão para seu processo. Este equipamento de moagem é simples e projetado tendo em mente a facilidade operacional. Sua operação é muito semelhante aos misturadores tradicionais de alta velocidade e é perfeito para operações contínuas 24/7. A CMC tem orgulho em oferecer um equipamento de fácil limpeza e com baixo custo operacional e de manutenção.

A variedade de aberturas de slot oferecidas nos cestos duráveis e fáceis de trocar, dá ao equipamento a flexibilidade de operar tamanhos de esferas de 0,5 mm a 2,5 mm ou maiores, se necessário. A limpeza de todo o sistema de aço inox também é muito fácil. Simplesmente abaixe o moinho em um tanque de solvente usando o elevador hidráulico, acione os dois eixos por vários minutos e, em seguida, levante o moinho para drenar. E rapidamente você está pronto para o seu próximo lote.

Várias opções de controle:

Sistema de controle HMI estilo PLC CMC "SMART". Disponível em à prova de explosão ou console à prova de poeira.



 **CMC**
do Brasil

Representante exclusivo no Brasil da
Custom Milling & Consulting, LLC.

Características do Batch Mill:

- Elevador robusto e braço revestido em pintura epóxi, resistente a produtos químicos
- Rolamentos selados, para uma vida operacional livre de manutenção
- Todo construído em aço inox nas partes em contato com produtos (disponível também em cerâmica, uretano e plásticos de engenharia)
- Cestos CMX em formato de cunha invertida, disponível em várias aberturas
- Sistema de elevação hidráulico, oferecendo fácil transição entre lotes
- Sistema de distribuição e controle de fluxo para água de refrigeração em tanques de mistura encamisados
- Interface do operador controlado por PLC com capacidade de monitoramento remoto

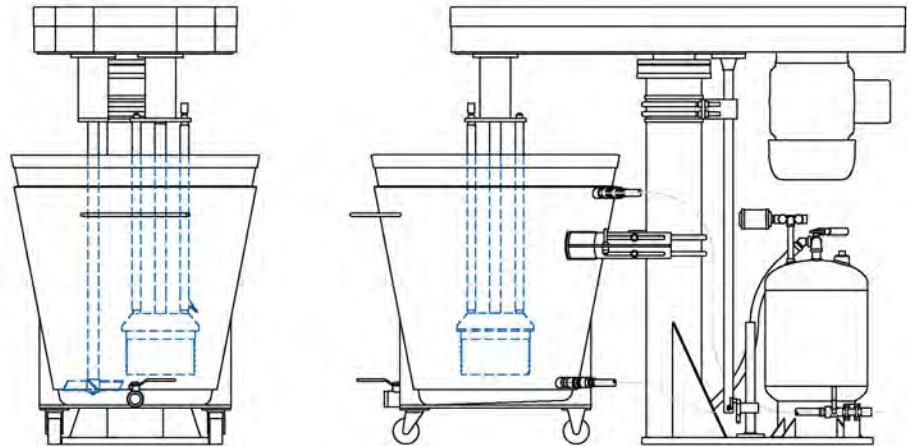

Desenho dimensional com tanque
Veja tabela para dimensões

Modelo	Capacidade Lote (gallons)	Motor (HP)		Dimensões do Equipamento (polegadas) Excluindo Tanque			
		Milling	Mixing	Largura	Compr.	Altura Baixado	Altura Levantado
100	2	2	1	25.5	25.25	60.75	N/A
184	15	5	2	28.75	55.25	51.25	79.25
184 Plus	30						
216	30	10	5	29.25	63.25	58.25	93.25
216 Plus	50						
256	50	20	10	31.75	71	68.25	113.25
256 Plus	165						
370	165	30	20	39.25	93	78.75	132.75
370 Plus	250						
438	250	50	30	45.25	107	102.25	164.25
438 Plus	450						
604	700	75	50	58.25	132	114	188
604 Plus	1100						

Aplicações:

Tintas & Revestimentos • Tintas Impressão • Alimentos • Cosmético
Agricultura • Personal Care
Confeitaria

